



Mercedes-Benz

Service

Einbauanleitung

Autotelefon-Freisprechanlage

82.11

(nur in Verbindung mit dem MB-
Autotelefon AT 471) Typ 126
Limousine und Coupe

Die Einbauanleitung ist in folgende Abschnitte unterteilt:

- A. Arbeitsumfang
- B. Leitungssätze
- C. Teile-Bestell-Hinweis

82.1 1

Autotelefon-Freisprechanlage

A. Arbeitsumfang

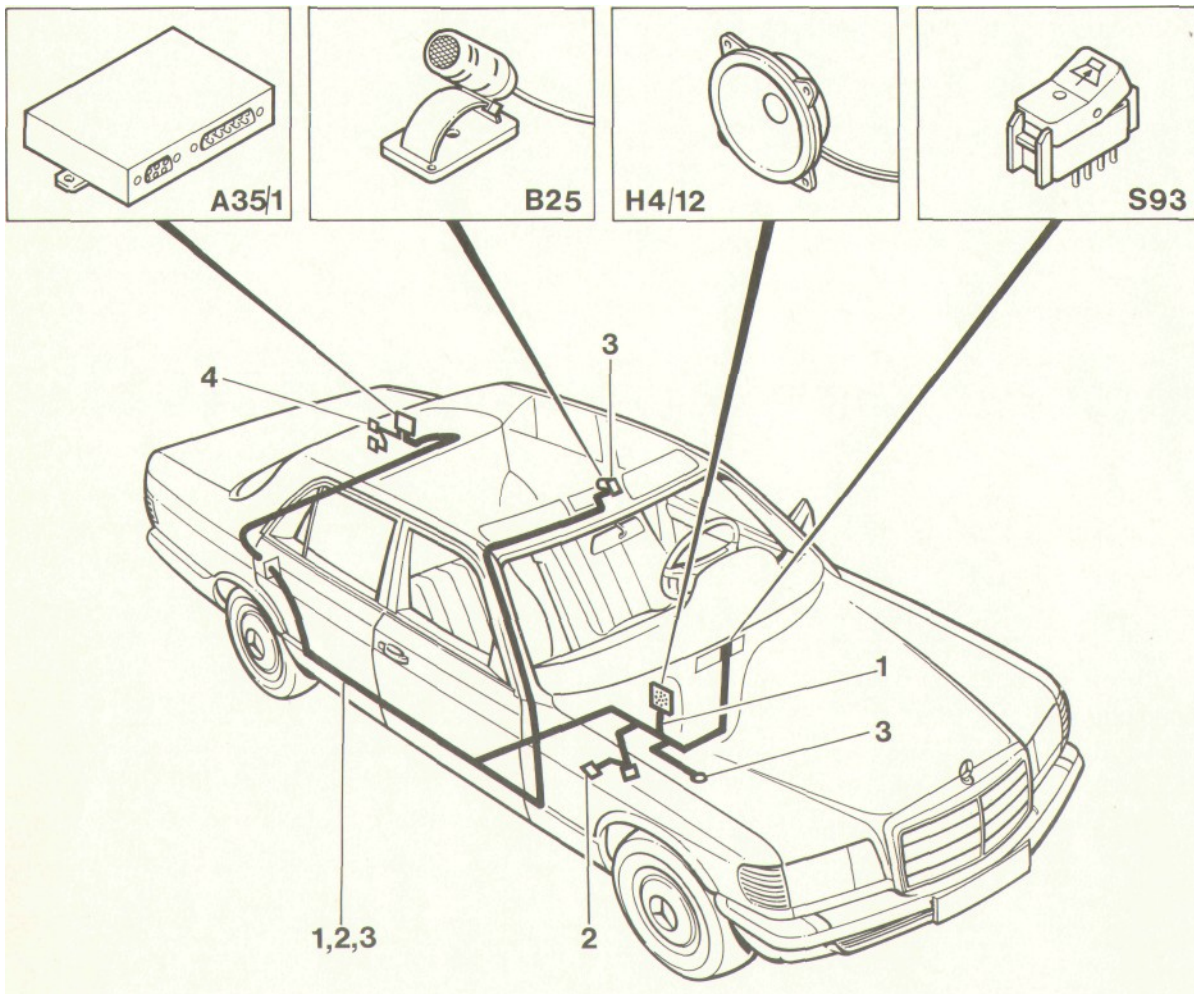

Anordnung der Bauteile und Verlegung der Leitungssätze

A35/1 Steuergerät Freisprechanlage
B25 Mikrofon Freisprechanlage
H4/12 Lautsprecher Freisprechanlage
S93 Tastschalter Freisprechanlage

76 Leitungssatz Lautsprecher
77 Leitungssatz geschwindigkeitsabhängige
Lautstärkeregelung
78 Leitungssatz Steuergerät/Mikrofon/Tastschalter
Freisprechanlage
79 Zwischenleitungssatz Freisprechanlage

Autotelefon-Freisprechanlage

82.11

- 80 Beifahrersitz ausbauen (91 -0110).
- 81 Teppich aus dem Fußraum rechts herausnehmen.
- 82 Fondsitz und Fondlehne ausbauen (91 -0170).
- 83 Masseleitung an Batterie abschließen.
- 84 Leisten am Einstieg rechts vorne und hinten ausbauen.
- 85 Untere Verkleidung an der Mittelsäule rechts und unteres Gurtbandende ausbauen.
- 86 Verkleidung an der Vorderwandsäule und Abdeckung unter Instrumententafel rechts ausbauen (68-0150).
- 87 Fensterschlüssel am Windschutz oben ausbauen (68-0400).
- 88 Fensterschlüssel am Windschutz seitlich rechts ausbauen (68-0405).
- 89 Radio ausbauen (82-0505).
- 90 Abdeckung der Mittelkonsole oben ausbauen (68-0200).
- 91 Fahrpedal ausbauen (30-0330).
- 92 Seitliche Verkleidung an der Mittelkonsole links und rechts ausbauen (68-0205).
- 93 Trennwand zwischen Kraftstoffbehälter und Kofferraum ausbauen (68-0700).

82.1

1

Autotelefon-Freisprechanlage

94 Abdeckung vom Sendeempfangsgerät (A35) ab

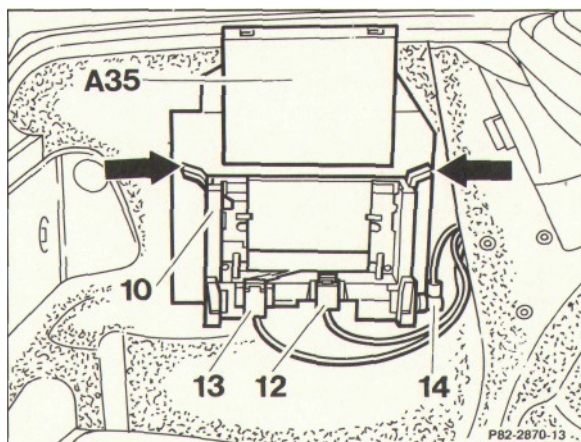

nehmen.

95 Halteklammern (Pfeile) vom Gerätehalter (10) öffnen und Sendeempfangsgerät (ASS) herausnehmen.

96 Leitungssätze (12 und 13) ausklipsen und Antennenleitung (14) abschrauben.

- A35 Sende-/Empfangsgerät Telefon
- 10 Sende-/Empfangsgerätehalter
- 97 Leitungssatz Spannungsversorgung
- 98 Leitungssatz Bedien-, Handhörer/Sende-, Empfangsgerät
- 99 Antennenleitung

18 Kreuzschlitzschrauben (11) herausdrehen und Gerätehalter (10) herausnehmen.

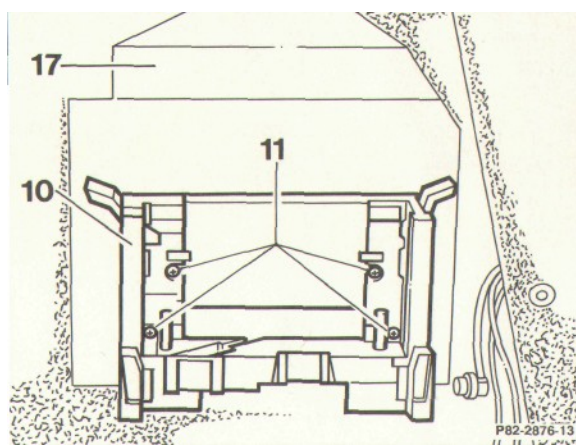

- 100 Sende-/Empfangsgerätehalter
- 101 Kreuzschlitzschraube

19 Kreuzschlitzschraube (15) herausdrehen und Sechskantmutter (16) abschrauben. Grundplatte (17)

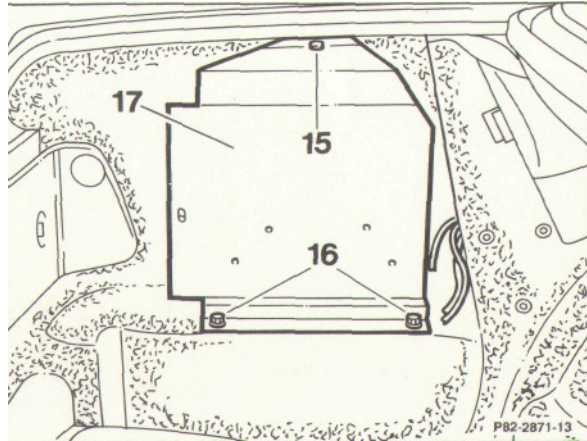

herausnehmen.

- 102 Kreuzschlitzschraube
- 103 Sechskantmutter
- 104 Grundplatte

105 Abdeckung der linken Radlaufmulde oben aus

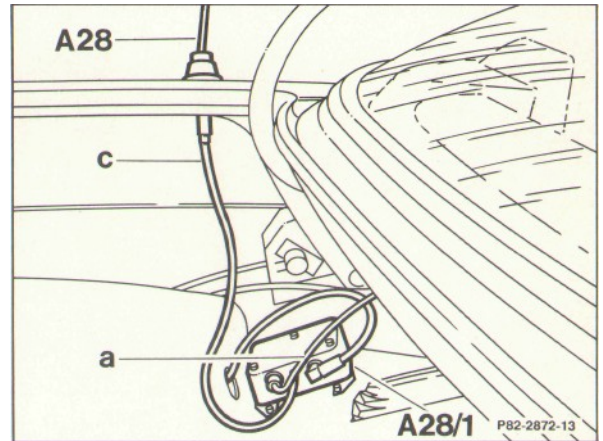

hängen und abziehen.

106 Antennenleitung (c) an der Antenne (A28) abschrauben.

107 Radioantennenleitung (a) an der Antennenweiche (A28/1) abschrauben.

108 Abdeckung der linken Radlaufmulde heraus nehmen.

- 109 Leitungssatz Lautsprecher
- 110 Leitungssatz geschwindigkeitsabhängige Lautstärkeregelung
- 111 Leitungssatz Steuergerät/Mikrofon/Tastschalter Freisprechanlage

- A28 Antenne (Radio, Funk, Telefon)
- A28/1 Antennenweiche
- a Radioantennenleitung
- c Antennenleitung

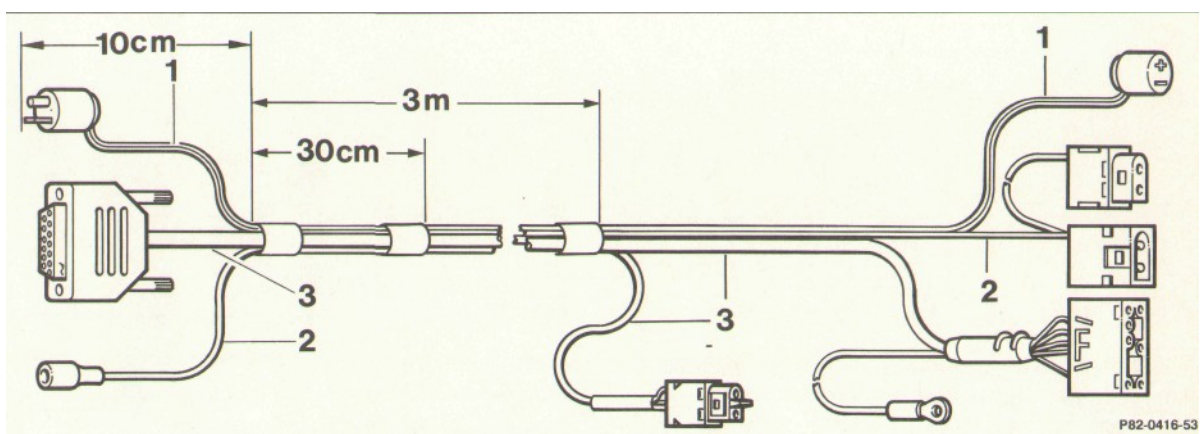

24 Qpoligen Stecker des Leitungssatzes (3), 2poligen Stecker des Leitungssatzes (1) und 1 polige Kupplung des Leitungssatzes (2) zusammenführen und die Leitungssätze (1, 2 und 3) auf eine Länge von 3 m in Abständen von 30cm mit Isolierband zusammenbinden.

82.1 1

Autotelefon-Freisprechanlage

25 Das zusammengebundene Leitungssatzende der Leitungssätze (1, 2 und 3) von innen durch die Lei-

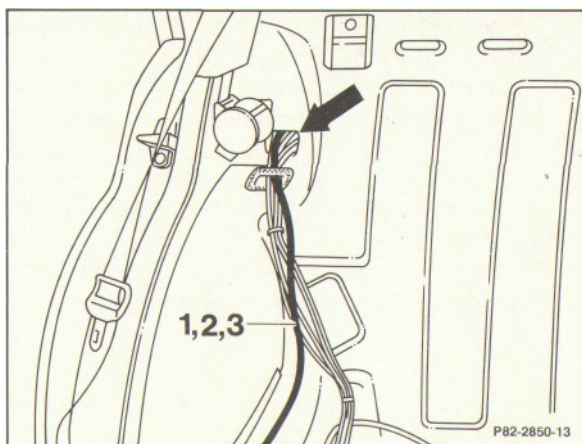

tungsdurchführung (Pfeil) in den Kofferraum durchschieben, dazu gegebenenfalls Gummitülle aus der Leitungsdurchführung nehmen.

- 112 Leitungssatz Lautsprecher
- 113 Leitungssatz geschwindigkeitsabhängige Lautstärkeregelung
- 114 Leitungssatz Steuergerät/Mikrofon/Tastenschalter Freisprechanlage

26 Leitungssätze (1, 2 und 3) bis zur linken Radlaufmulde verlegen und mit Kabelband (Pfeil) so befestigen, daß

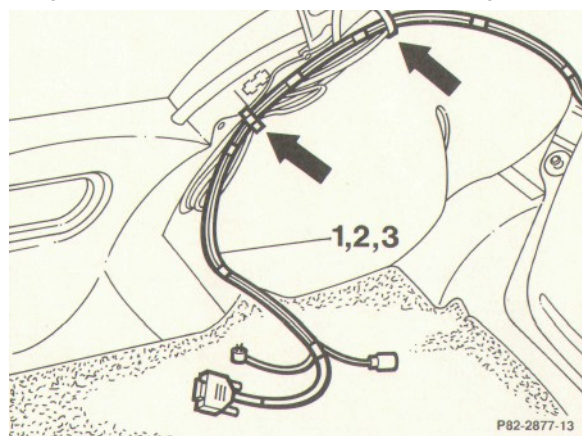

ca. 50cm von den Leitungssätzen überstehen.

- 115 Leitungssatz Lautsprecher
- 116 Leitungssatz geschwindigkeitsabhängige Lautstärkeregelung
- 117 Leitungssatz Steuergerät/Mikrofon/Tastenschalter Freisprechanlage

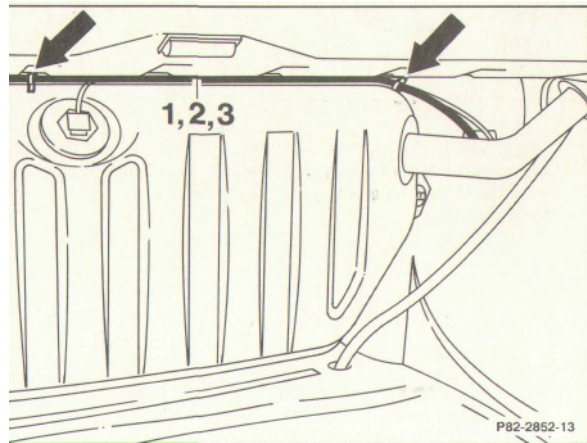

27 Leitungssätze (1, 2 und 3) über dem Kraftstoffbehälter verlegen und mit Kabelbändern (Pfeile) befestigen.

- 118 Leitungssatz Lautsprecher
- 119 Leitungssatz geschwindigkeitsabhängige Lautstärkeregelung
- 120 Leitungssatz Steuergerät/Mikrofon/Tastenschalter Freisprechanlage

28 Leitungssätze (1, 2 und 3) an der Heckwand verlegen und mit Kabelbändern (Pfeile) befestigen.

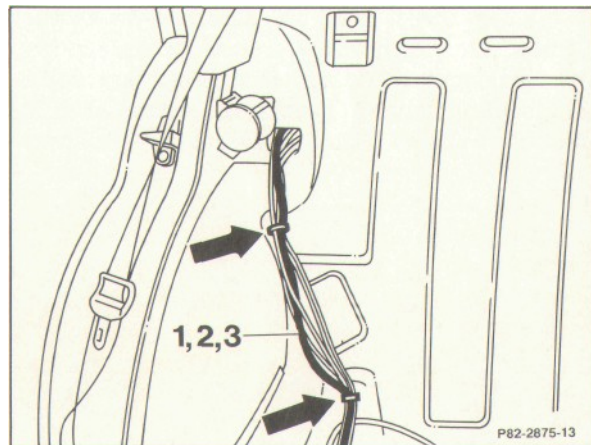

- 121 Leitungssatz Lautsprecher
- 122 Leitungssatz geschwindigkeitsabhängige Lautstärkeregelung
- 123 Leitungssatz Steuergerät/Mikrofon/Tastenschalter Freisprechanlage

124 Teppichboden rechts lösen und zur Mitte hin auf

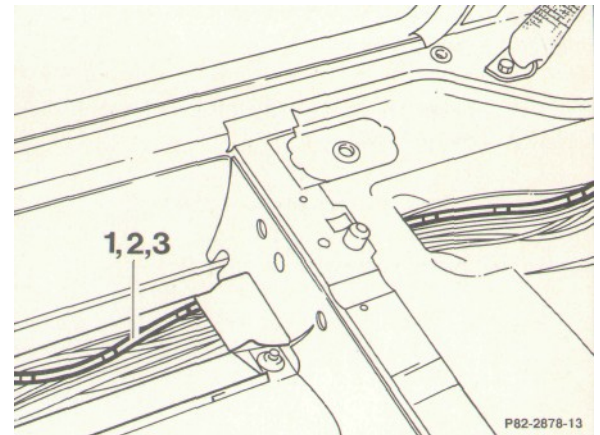

schlagen.

125 Abdeckungen vom Leitungsschacht öffnen.

126 Leitungssätze (1, 2 und 3) durch die Leitungs-
durchführung im Querholm unter dem Fondsitze ver-
legen.

- 127 Leitungssatz Lautsprecher
- 128 Leitungssatz geschwindigkeitsabhängige
Lautstärkeregelung
- 129 Leitungssatz Steuergerät/Mikrofon/Tast-
schalter Freisprechanlage

- 130 Leitungssatz Lautsprecher
- 131 Leitungssatz
geschwindigkeitsabhängige
Lautstärkeregelung

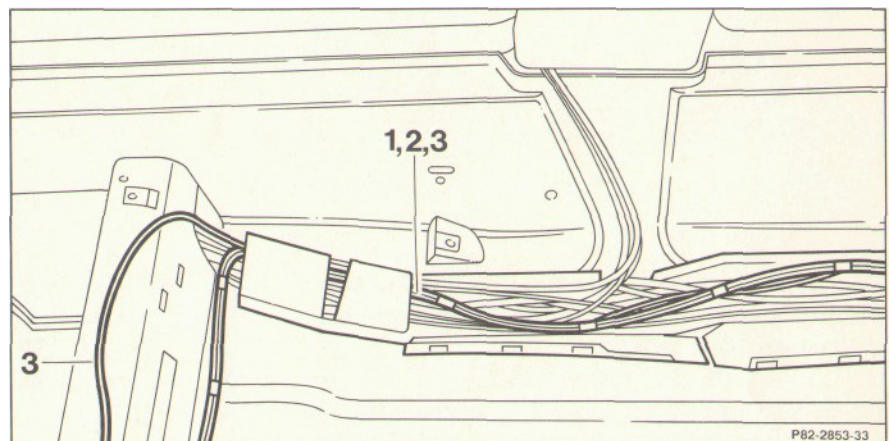

- 132 Leitungssatz Steuergerät/
Mikrofon/Tastschalter
Freisprechanlage

32 Leitungssätze (1, 2 und 3) bis zum vorderen rechten Fußraum im Leitungsschacht verlegen.

33 Leitungssatz mit 2poliger Kupplung vom Leitungssatz (3) durch den Leitungsschacht bis zur Vorderwandsäule verlegen.

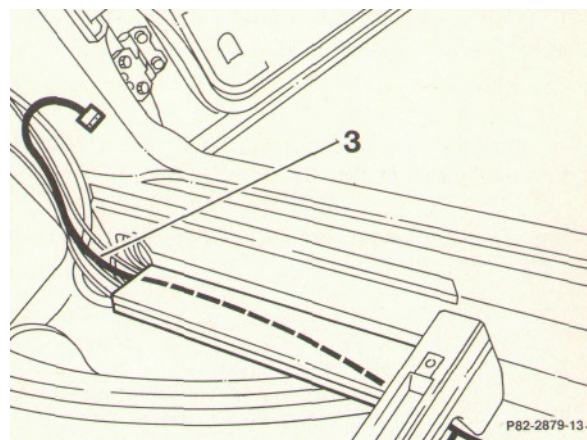

3 Leitungssatz Steuergerät/MikrofonATast-schalter Freisprechanlage

82.1

1

Autotelefon-Freisprechanlage

133 Am Leitungssatz (3) die 2polige Kupplung öffnen

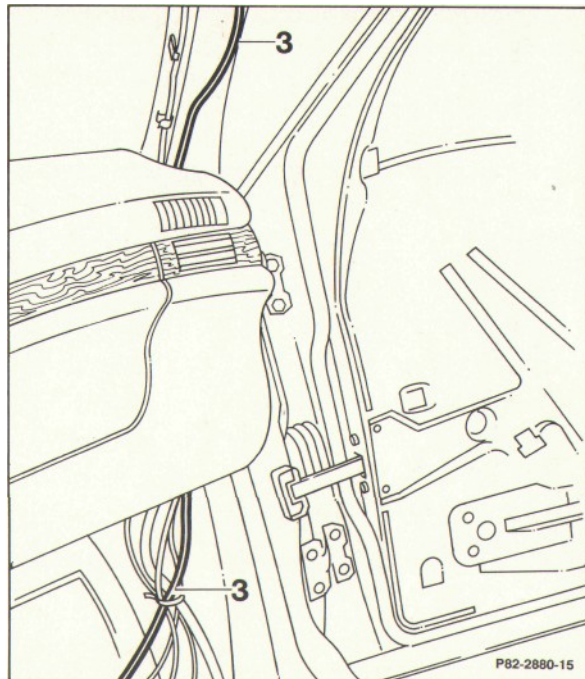

und die Buchsen herausnehmen.

134 Leitungssatz (3) zwischen Instrumententafel und Vorderwandsäule verlegen.

135 2polige Kupplung zusammenbauen.

Anm.: Schwarze Leitung in Kammer 2.

136 Leitungssatz (3) mit 2poliger Kupplung zuerst im Bereich der Deckenleuchte am Dachrahmen mit dem Omegaklips (Pfeil) befestigen.

137 Leitungssatz (3) mit 2poliger Kupplung parallel zu dem Leitungssatz Deckenleuchte verlegen und befestigen.

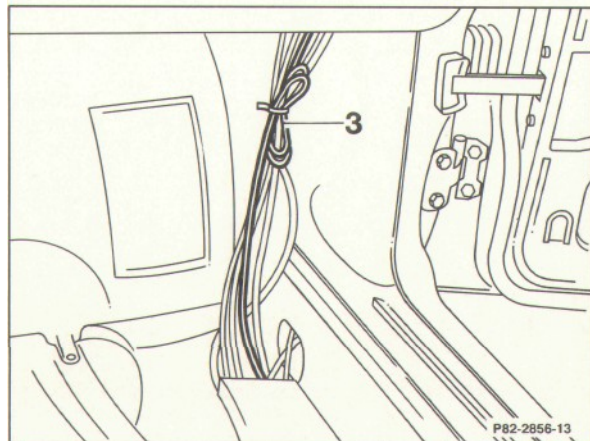
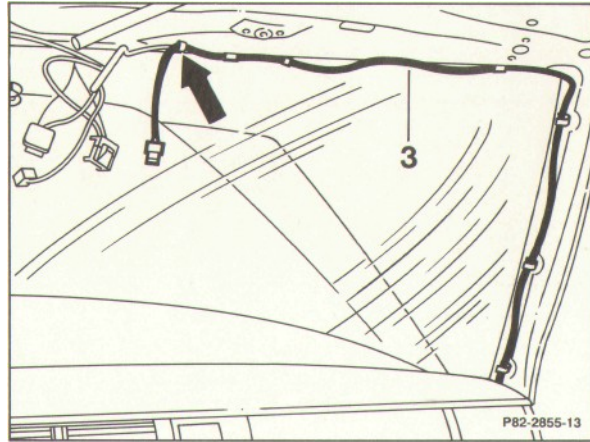

3 Leitungssatz Steuergerät/Mikrofon/Tastschalter Freisprechanlage

138 Überlänge des Leitungssatzes (3) nach unten durchziehen, zusammenlegen und in der Vorderwand säule an den vorhandenen Leitungssätzen befestigen.

139 Fensterschlüssel am Windschutz seitlich rechts und oben einbauen (68-0400 bis 0405).

Anm.: Deckenleuchte noch nicht einbauen.

3 Leitungssatz Steuergerät/Mikrofon/Tastschalter Freisprechanlage

- 140 Halter Mikrofon (5) aufsetzen, ausrichten (Maß A beachten) und mit den Kreuzschlitzschrauben (6) befestigen.
- 141 Mikrofon (B25) so auf den Halter Mikrofon (5) aufdrücken, daß die Aussparung (Lupe) nach hinten weist.
- 142 2polige Kupplung des Leitungssatzes (3) mit dem 2poligen Stecker vom Mikrofon (B25) zusammenstecken.
- 143 Zum Durchführen der Leitung mit einem Seitenschneider eine 2 mm tiefe Aussparung (Pfeil) heraus schneiden.
- 45 Deckenleuchte einbauen (82-0010).

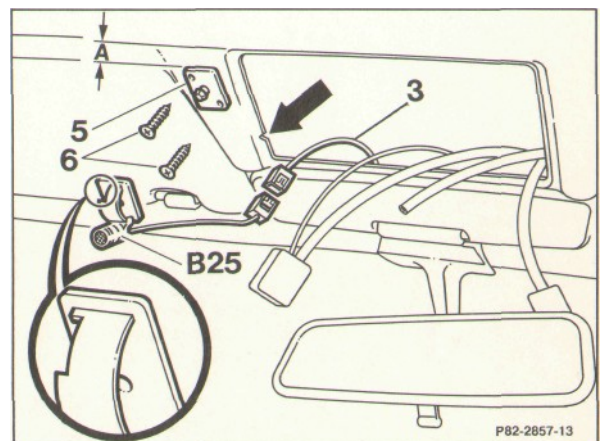

- B25 Mikrofon Freisprechanlage 3
- 144 Halter Mikrofon
- 145 Kreuzschlitzschraube

Leitungssatz Steuergerät/Mikrofon/Tastenschalter Freisprechanlage

Maß A = 20 mm

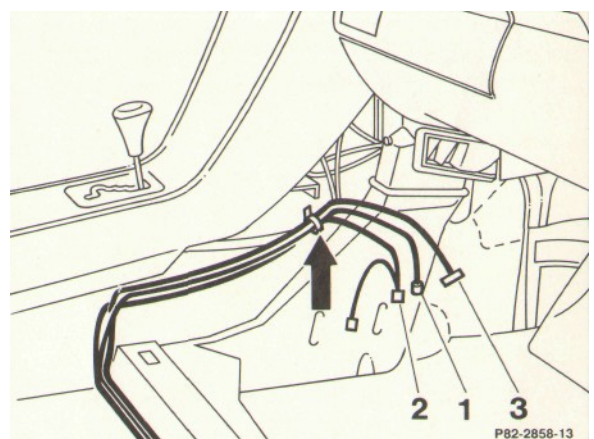

46 Leitungssätze (1, 2 und 3) zur Mittelkonsole verlegen. An der rechten Seite der Mittelkonsole nach vorn führen und mit Kabelband (Pfeil) befestigen.

- 146 Leitungssatz Lautsprecher
- 147 Leitungssatz geschwindigkeitsabhängige Lautstärkeregelung
- 148 Leitungssatz Steuergerät/Mikrofon/Tastenschalter Freisprechanlage

- 149 Leitungssätze (1, 2 und 3) in der Mittelkonsole nach links durchziehen und nach oben verlegen. Mit Kabelbändern (Pfeile) befestigen.
- 150 Leitungsverbinder (X6) ausklipsen und Leitung (grau/blau) mit Kabelschuh des Leitungssatzes (3) für Schalterbeleuchtung anschrauben. Leitungsverbinder (X6) einklipsen.
- 151 Leitungssatz (3) mit Spoligen Stecker bis unterhalb der Instrumententafel verlegen.

- X6 Leitungsverbinder Klemme 58d, 2polig
152 Leitungssatz Lautsprecher
153 Leitungssatz geschwindigkeitsabhängige Lautstärkeregelung
154 Leitungssatz Steuergerät/Mikrofon/Tast

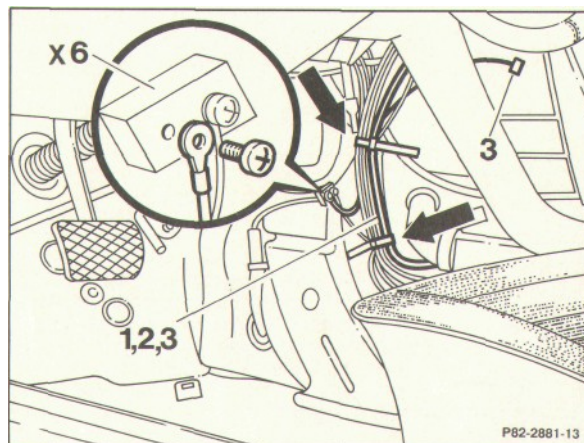

schalter Freisprechanlage

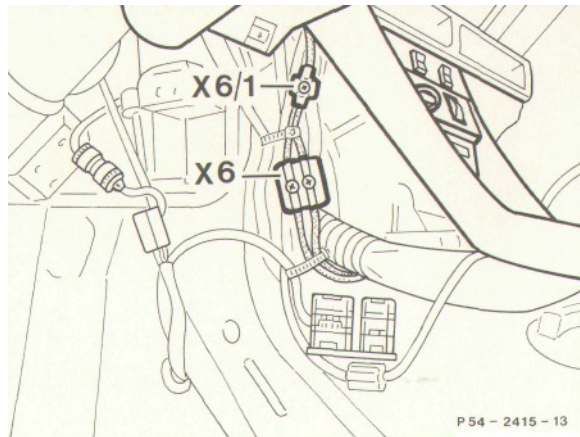

Anm.: Bei Fahrzeugen mit Leitungsverbinder (X6/1) die Leitung (grau/blau) mit Kabelschuh an Leitungsverbinder (X6/1) hinter der Mittelkonsole anschrauben.

X6 Leitungsverbinder Klemme 58d, 2polig
 X6/1 Leitungsverbinder Klemme 58 D, 1- bzw. 2polig

155 Öffnung für den Tastschalter Freisprechanlage

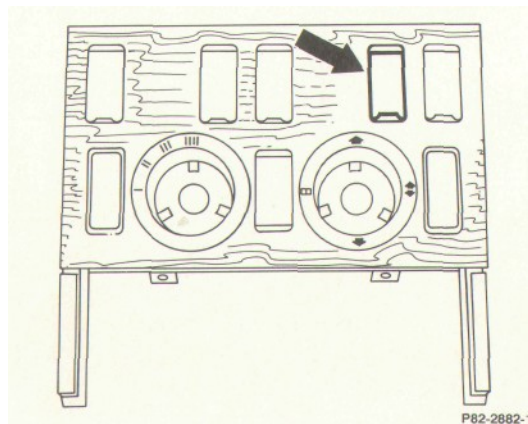

(S93) aus der Abdeckung der Mittelkonsole oben her ausfräsen (Pfeil) oder neue Abdeckung mit Tastschalterausschnitt verwenden.

156 Abdeckung der Mittelkonsole oben und die Tastschalter einbauen (68-0200).

Geschwindigkeitsabhängige Lautstärkeregelung (GAL) anschließen

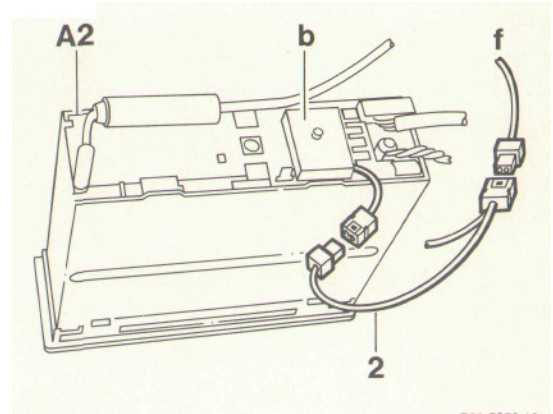

(nur bei Fahrzeugen mit Radio Mexico Diversity, Mexico Diversity CD, Grand Prix 2000 oder Mexico 2000)

157 Leitungssatz (2) hinter dem Radio (A2) zwischen dem GAL-Regler (b) und der Leitung vom Leitungsverbinder Bremslichtschalter/elektronischer Tachometer (X21/2) anschließen.

158 Radio und Ascher einbauen (82-0505).

- A2 Radio
- b GAL-Regler
- f Leitung vom Leitungsverbinder Bremslichtschalter/elektronischer Tachometer (X21/2)
- 2 Leitungssatz geschwindigkeitsabhängige Lautstärkeregelung

159 Auf der Rückseite der rechten Seitenverkleidung von der Mittelkonsole die Markierung (X) anbringen.

160 Mit einem Zirkel einen Kreis (60 mm Ø) anzeichnen und ausarbeiten.

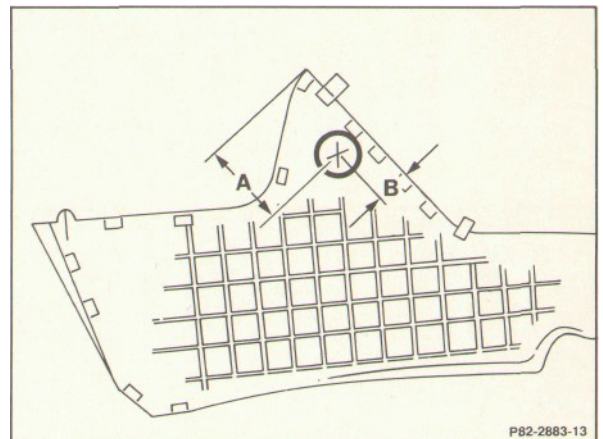

P82-2883-13

nen und ausarbeiten.

- 161 Lautsprecher (H4/12) und Lautsprecherblende (8) auf die Außenseite der Seitenverkleidung aufsetzen und ausrichten.

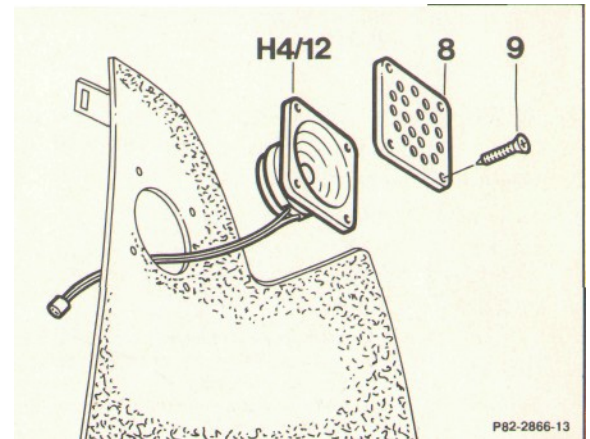

- 162 Die vier Befestigungslöcher bohren (2 mm Ø).
- 163 Lautsprecher (H4/12) und Lautsprecherblende (8) mit den 4 Kreuzschlitzschrauben (9) befestigen.
- 164 Lautsprecher (H4/12) am Leitungssatz (1) anschließen und Seitenverkleidungen der Mittelkonsole rechts und links einbauen (68-0205).

- H4/12 Lautsprecher Freisprechanlage
165 Lautsprecherblende
166 Kreuzschlitzschraube

82.1 1

Autotelefon-Freisprechanlage

60 Aufkleber vom Steuergerät Freisprechanlage (A35/1) entfernen.

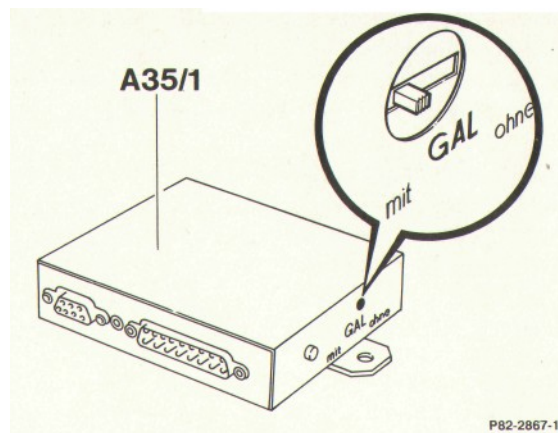

Ist das Radio mit einem GAL-Regler ausgerüstet, muß der Schalter auf „mit“ stehen.

Bei einem Radio ohne GAL-Regler muß der Schalter auf „ohne“ stehen.

Öffnung mit Abdeckband wieder verschließen.

A35/1 Steuergerät Freisprechanlage

167 Steuergerät Freisprechanlage (A35/1) mit den Anschlüssen nach oben auf die Abdeckung der linken Radlaufmulde legen und ausrichten.

168 Befestigungslöcher bohren (5 mm Ø) und Steuergerät Freisprechanlage (A35/1) mit den Teilen (18, 19 und 20) anschrauben.

- A35/1 Steuergerät Freisprechanlage
- 169 Sechskantschraube M5x20
- 170 Scheibe A5,3
- 20 Sechskantmutter M5
- Maß A 40 mm
- Maß B 30 mm

63 Abdeckung der linken Radlaufmulde einsetzen, dabei die Leitungssätze (1, 2, 3, 12 und 13) durch die Leitungsdurchführung (Pfeil) führen.

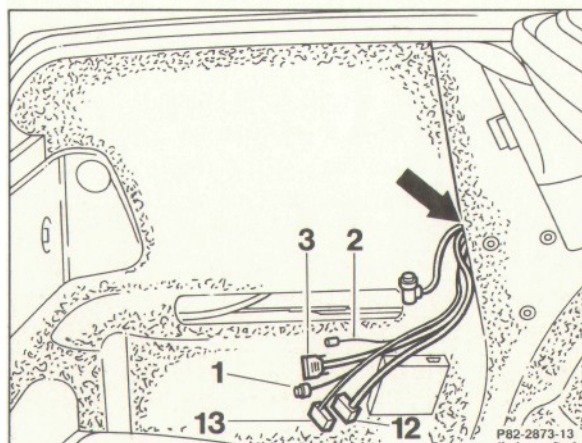
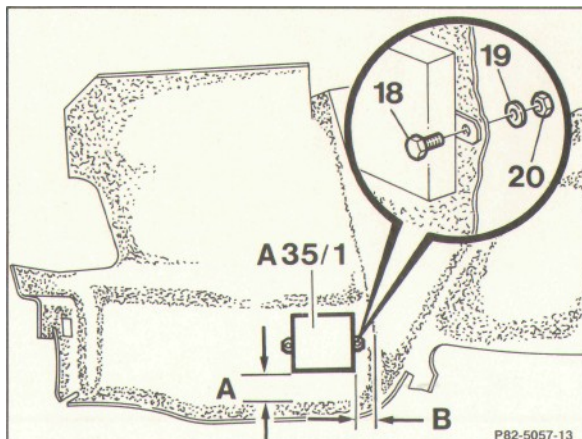

- 171 Leitungssatz Lautsprecher
- 172 Leitungssatz geschwindigkeitsabhängige Lautstärkeregelung
- 173 Leitungssatz Steuergerät/Mikrofon/Tastenschalter Freisprechanlage
- 174 Leitungssatz Spannungsversorgung
- 175 Leitungssatz Bedien-, Handhörer/Sende-, Empfangsgerät

176 Abdeckung der linken Radlaufmulde oben etwas

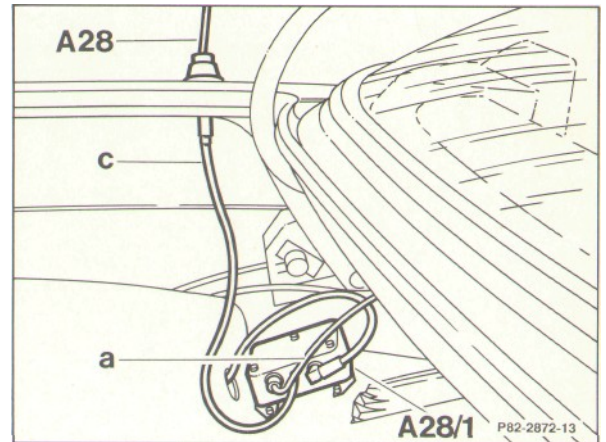

abziehen und die Antennenleitung (c) an die Antenne (A28) anschrauben.

177 Die Radioantennenleitung (a) an die Antennenweiche (A28/1) anschrauben.

A28/1 Antennenweiche
a Radioantennenleitung
c Antennenleitung

A28 Antenne (Radio, Funk, Telefon)

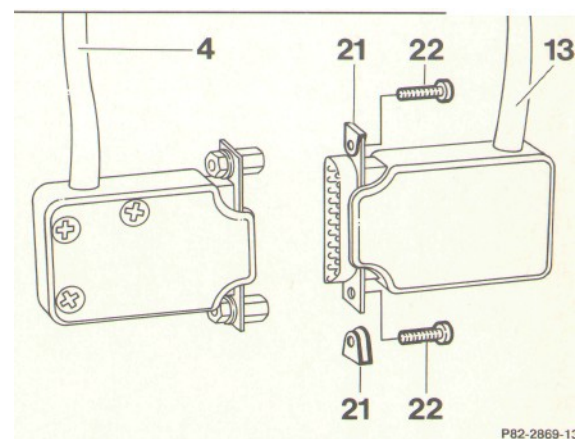

178 Die Schraubensicherungen (21) auf den Stecker vom Leitungssatz (13) schieben und die Sicherungsschrauben (22) leicht hineindrehen.

179 Stecker des Leitungssatzes (13) und Kupplung des Leitungssatzes (4) zusammenstecken und mit den Sicherungsschrauben (22) festziehen.

4 Zwischenleitungssatz Freisprechanlage
Leitungssatz Bedien-, Handhörer/Sende-,
Empfangsgerät

180 Schraubensicherung
181 Sicherungsschraube

68 Grundplatte (17) einsetzen und mit der Kreuzschlitzschraube (15) und den Sechskantmuttern (16) anschrauben.

182 Kreuzschlitzschraube

183 Sechskantmutter

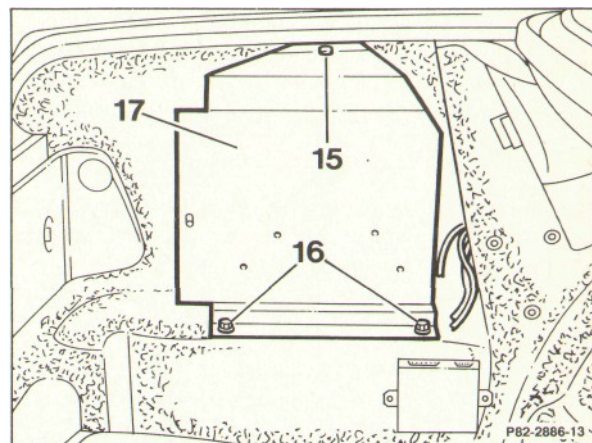

184 Grundplatte

82.1 1

Autotelefon-Freisprechanlage

69 Gerätehalter (10) auf die Grundplatte (17) setzen und mit den Kreuzschlitzschrauben (11) anschrauben.

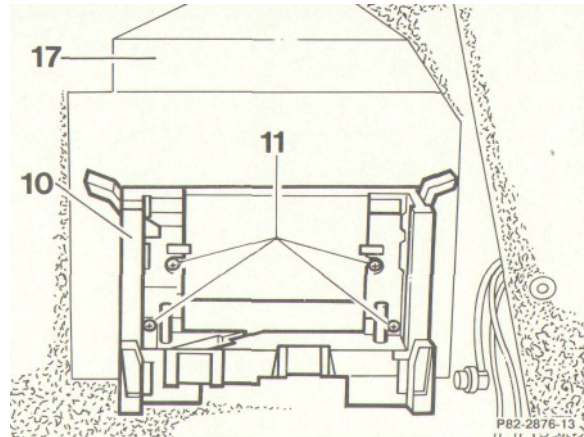

- 185 Sende-/Empfangsgerätehalter
- 186 Kreuzschlitzschraube
- 17 Grundplatte

187 Antennenleitung (14) anschrauben. Kupplung des

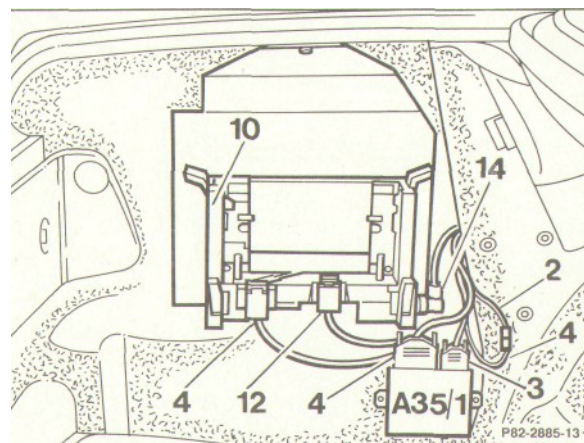

Leitungssatzes (12) und Stecker des Leitungssatzes (4) im Gerätehalter (10) einklipsen.

- 188 1 poligen Stecker des Leitungssatzes (4) mit der 1 poligen Kupplung des Leitungssatzes (2) verbinden.
- 189 25polige Kupplung des Leitungssatzes (4) und Qpoligen Stecker des Leitungssatzes (3) auf das Steuergerät Freisprechanlage (A35/1) stecken.

- A35/1 Steuergerät Freisprechanlage
- 190 Leitungssatz geschwindigkeitsabhängige Lautstärkeregelung
- 191 Leitungssatz Steuergerät/Mikrofon/Tastenschalter Freisprechanlage
- 4 Zwischenleitungssatz Freisprechanlage
- 10 Sende-/Empfangsgerätehalter
- 12 Leitungssatz Spannungsversorgung
- 14 Antennenleitung

- 192 2polige Kupplung des Leitungssatzes (4) mit dem 2poligen Stecker des Leitungssatzes (1) verbinden.
- 193 Die Leitungssätze mit Kabelband (Pfeil) zusammenbinden.
- 194 Sendeempfangsgerät (A35) einsetzen und Halteklammern schließen.

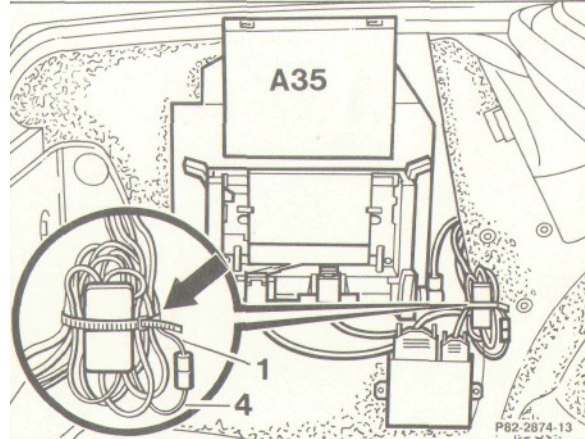

A35 Sende-/Empfangsgerät Telefon
1 Leitungssatz Lautsprecher

4 Zwischenleitungssatz Freisprechanlage

Autotelefon-Freisprechanlage

82.11

- 195 Abdeckung des Sendeempfangsgerätes einbauen.
- 196 Trennwand zwischen Kraftstoffbehälter und Kofferraum einbauen (68-0700).
- 197 Fahrpedal einbauen (30-0330).
- 198 Verkleidung an der Vorderwandsäule und Abdeckung unter Instrumententafel rechts einbauen (68-0150).
- 199 Teppichboden befestigen.
- 200 Untere Verkleidung an der Mittelsäule rechts und unteres Gurtbandende vom Sicherheitsgurt einbauen.
- 201 Leisten am Einstieg rechts vorn und hinten einbauen.
- 202 Masseleitung an Batterie anschließen.
- 203 Fondsitz und Fondlehne einbauen (91 -0170).
- 204 Beifahrersitz einbauen (91 -0110).
- 205 Fußmatte in den Fußraum rechts vorne einlegen.
- 206 Funktionsprüfung durchführen.

82.1 1

Autotelefon-Freisprechanlage

B.

Leitungssatz Lautsprecher

H4/12 Lautsprecher Freisprechanlage

e Zwischenleitungssatz Freisprechanlage

P82-0412-53

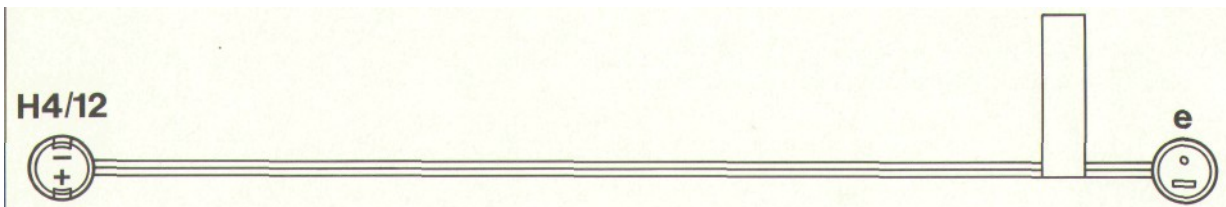

Leitungssatz geschwindigkeitsabhängige Lautstärkeregelung

b GAL-Regler

d Zwischenleitungssatz Freisprechanlage

f Leitung vom Leitungsverbinde Bremslichtschalter/elektronischer Tachometer (X21/2)

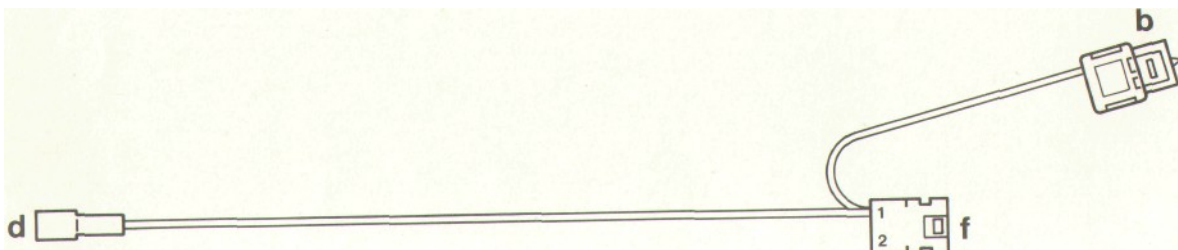

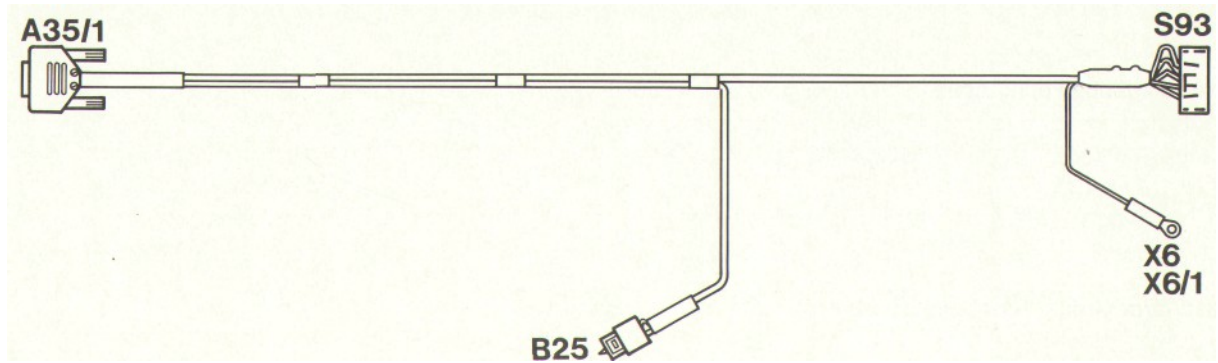

Leitungssatz Steuergerät/Mikrofon/Tastenschalter Freisprechanlage

A35/1 Steuergerät Freisprechanlage, 9polig
 B25 Mikrofon Freisprechanlage S93 Tastenschalter
 Freisprechanlage

X6 Leitungsverbinder Klemme 58 d, 2polig
 X6/1 Leitungsverbinder Klemme 58 D, 2polig

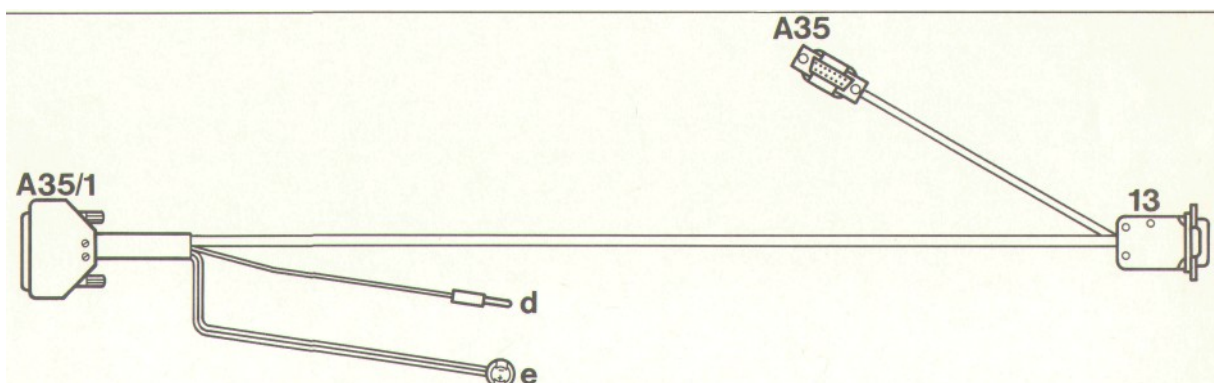

Zwischenleitungssatz Freisprechanlage

A35 Sendeempfangsgerät Telefon
 A35/1 Steuergerät Freisprechanlage, 25polig
 d Leitungssatz geschwindigkeitsabhängige
 Lautstärkeregelung

e Leitungssatz Lautsprecher
 13 Leitungssatz Bedien-, Handhörer/Sende-,
 Empfangsgerät

82.11

Autotelefon-Freisprechanlage

C. Teile-Bestell-Hinweis

Die zum Einbau benötigten Teile sind folgenden Ersatzteil-Unterlagen zu entnehmen:

Lieferumfang Autotelefon-Freisprechanlage

Katalog für Pkw- und
Geländewagenzubehör

Lieferzuständig: Werk 60 (ZZL Würth)